

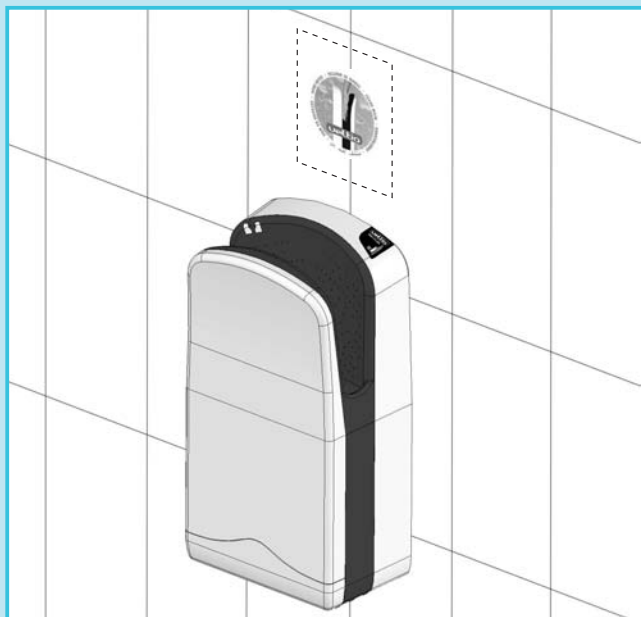

VELTIA HAND DRYER



EN **MANUAL:** SAFETY, INSTALLATION, OPERATION, MAINTENANCE, WARRANTY

ES **MANUAL:** SEGURIDAD, INSTALACIÓN, FUNCIONAMIENTO, MANTENIMIENTO, GARANTÍA

FR **MANUEL:** SÛRETÉ, INSTALLATION, OPÉRATION, ENTRETIEN, GARANTIE

PT **MANUAL:** SEGURANÇA, INSTALAÇÃO, FUNCIONAMENTO, MANUTENÇÃO, GARANTIA

DE **HANDBUCH:** SICHERHEIT, INSTALLATION, FUNKTIONSWEISE, WARTUNG, GARANTIE





EN	WARNING: READ CAREFULLY THIS MANUAL BEFORE INSTALLING AND POWERING THIS PRODUCT ON
ES	ADVERTENCIA: LEER CUIDADOSAMENTE EL MANUAL ANTES DE INSTALAR ESTE EQUIPO Y PONERLO EN FUNCIONAMIENTO
FR	AVIS : LISEZ ATTENTIVEMENT CE MANUEL AVANT D'INSTALLER CE PRODUIT ET LE METTRE EN SERVICE
PT	ADVERTÊNCIA: LER CUIDADOSAMENTE O MANUAL ANTES DE INSTALAR ESTE EQUIPAMENTO E COLOCÁ-LO EM FUNCIONAMENTO
DE	HINWEIS: BITTE LESEN SIE SICH DIESES HANDBUCH SORGFÄLTIG DURCH, BEVOR SIE DAS GERÄT INSTALLIEREN UND IN BETRIEB NEHMEN.

INDEX

SECTIONS

PAG.



A SAFETY SEGURIDAD SÛRETÉ SEGURANÇA SICHERHEIT

2



B INSTALLATION INSTALACIÓN INSTALLATION INSTALAÇÃO INSTALLATION

7



C OPERATION OPERACIÓN OPÉRATION FUNCIONAMENTO FUNKTIONSWEISE

12



D MAINTENANCE MANTENIMIENTO ENTRETIEN MANUTENÇÃO WARTUNG

14



E WARRANTY GARANTÍA GARANTIE GARANTIA GARANTIE

16



EN Ecological Note

This product is environmentally friendly. It has been designed to operate with very low power consumption.

Plastic parts have been marked to allow their proper recycling.

This unit has been identified according to WEEE regulations to allow proper disposal.

ES Nota Ecológica

Este producto es amigable con el medio ambiente. Ha sido diseñado para operar con un muy bajo consumo de potencia eléctrica.

Las piezas plásticas han sido marcadas para su posterior reciclaje. El producto ha sido identificado para que sus componentes eléctricos y electrónicos puedan ser correctamente desechados.

FR Note sur l'environnement :

Cette unité respecte l'environnement. Ce produit a été conçu de sorte à consommer le minimum d'énergie.

Les pièces plastiques ont été marquées pour recyclage ultérieur. Cette unité a été identifiée pour un traitement approprié de ses composants électriques et électroniques.

PT Nota Ecológica

Este produto respeita o ambiente. Foi concebido para funcionar com um consumo de energia muito baixo.

As peças plásticas foram marcadas para poderem ser recicladas posteriormente. O produto foi identificado para que os seus componentes eléctricos e electrónicos possam ser correctamente eliminados.

DE Ökologischer Hinweis

Dies ist ein umweltfreundliches Produkt. Es wurde entwickelt, um eine effiziente Funktion bei geringem Stromverbrauch zu gewährleisten.

Alle Kunststoffteile wurden für ihre spätere Wiederverwertung markiert. Das Produkt wurde gekennzeichnet, damit seine elektrischen und elektronischen Bestandteile auf korrekte Weise entsorgt werden können.

READ AND SAVE THESE INSTRUCTIONS

• Important Safety Instructions

WARNING – To Reduce The Risk Of Fire Or Electric Shock, Do Not Use This Fan With Any Solid-State Speed Control Device

• Installation Instructions

WARNING – TO REDUCE THE RISK OF FIRE, ELECTRIC SHOCK, OR INJURY TO PERSONS, OBSERVE THE FOLLOWING:

- Installation work and electrical wiring must be done by qualified person(s) in accordance with applicable codes and standards, including fire-rated construction.
- When cutting or drilling into wall or ceiling, do not damage electrical wiring and other hidden utilities.
- Use this unit only in the manner intended by the manufacturer. If you have questions, contact to the manufacturer.
- Before servicing or cleaning unit, switch power off at service panel and lock the service disconnecting means to prevent power from being switched on accidentally. When service disconnecting means cannot be locked, securely fasten a prominent warning device, such as a tag to the service panel.

! WARNING: MANUALS

This product has been designed to operate safely and reliable for several years. However because of its electronic nature manuals and technical information supplied along with the hand dryer must be carefully read. Please keep this manual and the rest of information for future consults. If you transfer the unit to a third party please include manuals and unit technical information.

!! WARNING: ELECTRICAL CIRCUIT:

- This unit must be powered by a dedicated circuit branch protected by a circuit breaker with the appropriate rating:
Model 240V: Circuit Breaker: 16A
Model 120V: Circuit Breaker: 20A
- Circuit cable must fit current consumption for your product as stated in this manual.
- External electrical break circuits must be used in accordance with local regulations of installation. The device must have a minimum distance of 3mm between contacts in all poles, for disconnection.
- Minimum section of fixed wiring must be of 1,0 mm

SAFETY AND USE

- This unit has been designed for indoor use only, covered from water sun and extreme temperatures do not use it outdoors or close to moisture and heat generators.
- Minimal distance to water source must be at least 16 inches (40cm).
- Must be installed following the instructions of this manual.
- Manufacturer is not responsible for damages caused by misuses or defective installations
- This hand dryer can only be revised maintained and repaired by trained and authorized personnel.
- Always use original pieces and spare parts.
- Power the hand dryer from appropriate power source according to the acquired equipment. The unit electrical specifications plate shows the power rating.
- Children over 8 years can use this device, as well as people having reduced capabilities (physical, sensorial, mental), but only in the case they had received proper surveillance and training on the use of the equipment, in order to make them understand what is the safe use of the device and its potential dangers. Children should always be under the supervision of an adult to avoid them playing with the device. An adult must do cleaning and maintenance of the equipment and it is forbidden to the children.
- This product is designed for an efficient and quick hand drying. Never try to dry any other part of the body
- Foreign objects must not be put neither in nor over the hand dryer
- Heavy objects must not be put over the hand dryer
- If this unit fails it must be taken out of order and technical service (or distributor) must be called for a product check.
- Inner space of this product is protected and locked by screws so only trained and authorized per-sonnel should revise this unit. There are neither serviceable nor replaceable parts inside the unit.

DISPOSAL



Packaging:

Packaging protects the unit in warehouse and transportation. It is made of recyclable materials. When packaging is no longer needed, dispose it appropriately according to recycling normative.

When replacing a product:

This unit has been marked with European WEEE symbol. Obsolete or inoperative units must be disposed according to electric and electronic waste management normative in your country. This unit must be disposed in an appropriate manner to avoid potential environmental damages or just for re-cycling some of their materials. In Europe you must dispose this unit in a recycling centre in your area or contacting your dealer or local government.

MAINTENANCE

- **External:** This unit must be cleaned once per day using a soft cloth with water for removing dust and water over external case. Do not use scouring agents or all purpose cleaners. Never immerse unit in water.
- **Water Tank:** Water from drying process is recollected in a tank located in bottom part of the unit. Water tank must be emptied at least once per week. This unit generates a visual and audible alarm when tank is near high level. If tank is not emptied water will overflow dropping to the floor. This unit works properly even when high level alarm is in ON status.
- **Dust Filters:** This unit has 2 dust filters (one per motor) located in water tank. This filters need to be revised and cleaned at least once per week. Please consult maintenance section of this manual before performing any maintenance operation.

INSTALLATION AND OPERATION

Revise related sections of this manual

TABLE OF SPECIFICATIONS

MODEL:	240V	120V
Voltage	220/230/240V~	110/120V~
Frequency	50/60 Hz	50/60 Hz
Power	1.760 W	1.749 W
Current	8.0A @ 230Vac	15.9A @ 120Vac
Electrical Isolation	Class II	Class II
Air Speed	125 Mph (200 Km/h)	125 Mph (200 Km/h)
Drying Time	10-15 s	10-15 s
Dimensions	11.81x7.67x24.29 (inches) 300x195x617 (mm)	11.81x7.67x24.29 (inches) 300x195x617 (mm)
Weight	21.1 Lb (9.55 Kg)	21.1 Lb (9.55 Kg)
Protection Level	IPX1	IPX1

This unit complies with the recognised regulations of technology and relevant safety directives. We hereby confirm the conformity with following European Directives: Low Voltage Directive (LVD) 2006/95/CE and Electromagnetic Compatibility Directive (EMC) 2004/108/CE. Other certifications: UL 507, Electric Fans and C22.2 No.113-M1984, Fans and Ventilators.

Subject to modifications without notice.



! ADVERTENCIA: MANUALES

Este producto ha sido diseñado para operar de forma segura y fiable durante varios años. No obstante, debido a su naturaleza eléctrica, los manuales y la información que se suministran deben ser cuidadosamente leídas. Por favor guarde los manuales para futuras consultas. Si transfiere el producto a un tercero transfiera también los manuales y la información del equipo.

!! ADVERTENCIA: CIRCUITO ELÉCTRICO:

- Debe conectarse a un circuito eléctrico dedicado de forma exclusiva a este equipo. El circuito debe contar con una protección magneto-térmica adecuada al consumo del equipo:
Modelo 240V: Protección Magneto-térmica: 16A
Modelo 120V: Protección Magneto-térmica: 20A
- El cable de alimentación también debe ser apropiado para el consumo previsto en este manual.
- Se deben incorporar medios de desconexión a la instalación fija de acuerdo con las reglamentaciones nacionales de instalación. El dispositivo ha de tener un mínimo de 3mm de separación entre contactos, de todos los polos, para la desconexión.
- La sección mínima del cableado fijo debe ser de 1,0 mm.

SEGURIDAD Y USO

- Este producto ha sido concebido para ser usado en ambientes interiores protegidos del agua, sol y temperaturas extremas. No debe ser usado en exteriores o cercano a fuentes de humedad o calor.
- Debe mantenerse una distancia mínima de 40cm de cualquier fuente de agua como lavamanos, WC, ducha, etc.
- Debe ser instalado siguiendo las instrucciones indicadas en este manual.
- El fabricante no se hace responsable de los daños que pudieran surgir de instalaciones defectuosas o usos incorrectos.
- Debe ser revisado, mantenido y reparado por personal entrenado y autorizado
- Debe funcionar con piezas y recambios originales.
- Debe conectarse al servicio eléctrico adecuado para el modelo del producto comprado. En la placa de especificaciones eléctricas se suministran los datos eléctricos del equipo.
- Este aparato pueden utilizarlo niños con edad de 8 años y superior y personas con capacidades reducidas (físicas, sensoriales o mentales) o falta de experiencia y conocimiento, si se les ha dado la supervisión o instrucción apropiadas respecto al uso del aparato de una manera segura y comprenden los peligros que implica. Los niños no deben jugar con el aparato. La limpieza y el mantenimiento del aparato deben realizarlos los adultos; queda prohibido a los niños.
- Este equipo está diseñado para el eficiente y rápido secado de las manos. No se debe intentar secar ninguna otra parte del cuerpo.
- No deben colocarse elementos extraños ni sobre ni dentro del producto.
- No deben colocarse objetos pesados ni aplicar fuerza sobre el equipo.
- Si el producto sufre algún daño debe ser puesto fuera de funcionamiento y llamar al servicio técnico o distribuidor autorizado para su revisión.
- Sólo personal entrenado y autorizado debe tener acceso al interior del producto. El interior del producto está protegido y cerrado mediante tornillos. No existen partes que deban ser reemplazadas ni mantenidas dentro del equipo.



ELIMINACIÓN

Embalaje:

El embalaje protege al equipo durante su transporte y almacenamiento. El embalaje está hecho de materiales reciclables. Una vez que el embalaje no haga falta, deséchelo en el lugar apropiado del sistema de reciclado en su comunidad.

Equipos Viejos:

Este producto tiene piezas de naturaleza eléctrica y electrónica es por eso que

ha sido marcado con el símbolo RAEE (WEEE) según normativas europeas. Se recomienda desechar este producto de acuerdo con las normativas vigentes en su país. Al momento de su eliminación, estas piezas necesitan ser gestionadas de manera apropiada para evitar posibles daños al medio ambiente o bien para que algunos de sus materiales sean reciclados y re-aprovechados. En Europa, los equipos inutilizados deben ser entregados en los centros especializados de recogida de desechos pertenecientes a la red de su comunidad o bien contactando al distribuidor del equipo en su región o al organismo especializado de su gobierno local.

MANTENIMIENTO

- **Limpieza externa:** De forma diaria, use un trapo suave humedecido en agua para quitar el polvo y los restos de agua de las superficies externas del equipo. No use detergentes ni químicos que pueden afectar el acabado externo. Nunca sumerja el equipo en agua para limpiarlo.
- **Depósito de Agua:** El agua desprendida durante el secado es recogida en un contenedor ubicado en la parte inferior del equipo. Este depósito debe ser vaciado por lo menos una vez por semana. El secador genera una señal de alarma sonora y visual cuando el depósito se encuentra cerca de su límite máximo de agua. Si el depósito no es vaciado el agua se desbordará goteando al suelo. El equipo seguirá operando normalmente incluso bajo estas circunstancias.
- **Filtros de Aire:** En la parte inferior del equipo, justo en el cuerpo del depósito de agua se encuentran dos filtros de aire (uno para cada motor). Estos filtros deben ser revisados y limpiados de residuos y pelusas al menos una vez por semana. Consulte la sección de mantenimiento de este manual antes de realizar cualquier operación de mantenimiento.

INSTALACIÓN Y FUNCIONAMIENTO

Consulte la sección dedicada a Instalación y Funcionamiento de este manual.

TABLA DE CARACTERÍSTICAS TÉCNICAS / ELÉCTRICAS

MODELO:	240V	120V
Voltaje	220/230/240V~	110/120V~
Frecuencia	50/60 Hz	50/60 Hz
Potencia	1.760 W	1.749 W
Corriente	8.0A @ 230Vac	15.9A @ 120Vac
Aislamiento Eléctrico	Clase II	Clase II
Velocidad Aire	200 Km/h (125 Mph)	200 Km/h (125 Mph)
Tiempo Secado	10-15 s	10-15 s
Dimensiones	300x195x617 (mm) 11.81x7.67x24.29 (inches)	300x195x617 (mm) 11.81x7.67x24.29 (inches)
Peso	9.55 Kg (21.1 Lb)	9.55 Kg (21.1 Lb)
Protección	IPX1	IPX1

Este equipo cumple con regulaciones reconocidas de tecnología y directivas de seguridad. Confirmamos la conformidad con las siguientes Directivas Europeas: Directiva de Baja Tensión 2006/95/CE y Directiva de Compatibilidad Electromagnética 2004/108/CE. Otras certificaciones: UL 507 y C22.2 No.113-M1984.

Nos reservamos el derecho a realizar modificaciones sin aviso previo.

! AVIS : MANUELS D'UTILISATEURS

Ce produit a été conçu de sorte à fonctionner de manière sûre et fiable pour plusieurs années. Cependant, vu sa nature électronique les manuels et informations techniques accompagnant ce sèche-mains doivent être lus attentivement. Veuillez garder ce manuel et le reste des informations techniques en vue de les consulter ultérieurement. Si vous cédez cette unité à un tiers, veuillez l'accompagner des manuels et informations techniques y afférent.

!! AVIS : CIRCUIT ELECTRIQUE :

- Cette unité doit être approvisionnée en électricité par un branchement protégé par un disjoncteur selon les caractéristiques suivantes :
Modèle 240V : Disjoncteur : 16A
Modèle 120V : Disjoncteur : 20A
- Le câble du circuit doit correspondre à la consommation du courant par votre produit comme il est indiqué dans le manuel.
- Des circuits de pause électriques externes doivent être utilisés conformément aux règlements locaux d'installation. Le dispositif doit avoir une distance minimale de 3mm entre les contacts dans tous les poteaux(pôles), pour la déconnexion.
- La section minimale de câblage fixe doit avoir de 1,0 mm

SECURITE ET UTILISATION

- Cette unité a été conçue uniquement pour usage intérieur; elle doit être tenue à l'écart de l'eau, le soleil et les températures extrêmes. Ne pas utiliser cet appareil à l'extérieur ou à proximité des générateurs d'humidité ou de chaleur.
- La distance minimale des sources d'eau doit être au moins 40 cm.
- L'appareil doit être installé selon les instructions du manuel.
- Le fabricant n'est pas responsable des pannes causées par mauvaise installation ou mauvais usage de l'appareil.
- Ce sèche-mains peut être vérifié, entretenu et réparé uniquement par un personnel spécialisé et autorisé.
- Utiliser toujours des pièces ou pièces de rechange originales.
- Approvisionnez le sèche-mains en électricité à partir de la source d'énergie appropriée selon le matériel acquis. La plaque des caractéristiques électriques de l'unité montre le degré d'énergie à approvisionner.
- Ce dispositif peut être utilisé par les enfants de 8 ans et plus, ainsi que par de personnes ayant certains handicaps (physiques, sensoriels ou mentales), mais seulement s'ils ont reçu auparavant des instructions précises afin qu'ils puissent utiliser l'appareil en toute sécurité, et s'ils sont pleinement conscients des risques encourus. Les enfants devraient être toujours surveillés afin de leur éviter de jouer avec le dispositif. Le nettoyage et la maintenance de l'appareil doivent être faite par des adultes, et il est interdit aux enfants.
- Ce produit est conçu pour un séchage de mains efficace et rapide. Ne jamais essayer de sécher d'autres parties du corps.
- Les objets étrangers ne doivent pas être posés sur le sèche-mains ni à son intérieur.
- Les objets lourds ne doivent pas être posés sur le sèche-mains.
 - Si cette unité tombe en panne, il faut l'éteindre et appeler le service technique (ou le distributeur) pour contrôle.
 - L'espace intérieur de ce produit est protégé et fermé par des vis. Seul un personnel spécialisé et autorisé devrait donc le vérifier. Il n'existe aucune pièce utilisable ou remplaçable à l'intérieur de cette unité.



TRAITEMENT

Emballage :

L'emballage protège l'unité dans l'entrepôt et lors de son transport. Il est fabriqué de matériel recyclable. Lorsque vous n'avez plus besoin de l'emballage, détruisez-le selon les normes de recyclage.

Lorsque vous remplacez un produit : Cette unité porte le symbole européen WEEE. Les unités obsolètes ou inopérantes doivent être détruites selon les normes de gestion des déchets électriques et électroniques de votre pays. Cette unité doit être détruite de manière à ne pas causer des dégâts à l'environnement et de manière convenable lorsque certains de ses composants sont recyclés. En Europe, vous devez détruire cette unité dans un centre de recyclage de votre région ou contactez votre fournisseur ou les autorités locales.

ENTRETIEN

- **Boîte externe :** Utilisez un chiffon doux humidifié avec de l'eau pour enlever quotidiennement la poussière et les restes de l'eau des surfaces externes de l'appareil. Ne pas utiliser de lessives et de produits chimiques qui peuvent affecter le fini extérieur. Ne submergez jamais l'appareil dans l'eau pour le nettoyer!
- **Réservoir d'eau :** L'eau qui coule de vos mains sera récupérée dans un bac vide placé à la partie inférieure. Ce bac doit être vidé au moins une fois par semaine. Une signal sonore déclenche et une signal visuel sur la partie frontale du sèche main nous indique quand le bac se trouve près de sa limite maximale d'eau. Si le bac n'est pas vidé l'eau débordera en dégouttant au sol. L'appareil continue fonctionnant normalement même dans ces circonstances.
- **Filtres à poussière :** Dans la partie inférieure de l'appareil, juste dans le récipient du bac d'eau se trouvent deux filtres d'air (un pour chaque un des moteurs). Ces filtres doivent être révisés et être nettoyés des résidus et des peluches au moins une fois par semaine. Consultez la section d'entretien de ce manuel avant de réaliser n'importe quelle opération de subsistance.

INSTALLATION ET MISE EN SERVICE

Réviser les sections appropriées de ce manuel.

FICHE TECHNIQUE

MODELE:	240V	120V
Voltage	220/230/240V~	110/120V~
Fréquence	50/60 Hz	50/60 Hz
Puissance	1.760 W	1.749 W
Courant	8.0A @ 230Vac	15.9A @ 120Vac
Isolement électrique	Clase II	Clase II
Vitesse d'air	200 Km/h (125 Mph)	200 Km/h (125 Mph)
Durée de séchage	10-15 s	10-15 s
Dimensions	300x195x617 (mm) 11.81x7.67x24.29 (inches)	300x195x617 (mm) 11.81x7.67x24.29 (inches)
Poids	9.55 Kg (21.1 Lb)	9.55 Kg (21.1 Lb)
Niveau de protection	IPX1	IPX1

Cette unité est conforme aux règles technologiques reconnues et aux directives de sécurité appropriées. Nous confirmons par les présentes la conformité de l'unité aux directives européennes suivantes : 2006/95/CE et 2004/108/CE. D'autres certifications : UL 507 y C22.2 No.113-M1984.

Sous réserve de modifications effectuées sans préavis.



! ADVERTÊNCIA: MANUAIS

Este produto foi concebido para funcionar de forma segura e fiável durante vários anos. No entanto, devido à sua natureza eléctrica, os manuais e as informações fornecidos devem ser lidos cuidadosamente. Por favor guarde os manuais para futuras consultas. Se transferir o produto para terceiros, entregue também os manuais e as informações do equipamento.

!! ADVERTÊNCIA: CIRCUITO ELÉCTRICO:

- Deve ser ligado a um circuito eléctrico dedicado exclusivamente a este equipamento. O circuito deve contar com uma protecção magneto-térmica adequada ao consumo do equipamento:
Modelo 240V: Protecção Magneto-térmica: 16A
Modelo 120V: Protecção Magneto-térmica: 20A
- O cabo de alimentação também deve ser apropriado para o consumo previsto neste manual.
- Deve ser utilizado um disjuntor externo de desconexão de acordo com as regulamentações nacionais de instalação eléctrica. O dispositivo deve conter no mínimo 3,0 mm de separação entre os contatos em todos os pólos para a desconexão.
- A secção mínima de cabo fixo deve ser de 1,0 mm.

SEGURANÇA E UTILIZAÇÃO

- Este produto foi concebido para ser utilizado em ambientes interiores protegidos da água, do sol e de temperaturas extremas. Não deve ser utilizado no exterior ou perto de fontes de humidade ou de calor.
- Deve manter-se uma distância mínima de 40cm de qualquer fonte de água, como lavatórios, sanitas, duche, etc.
- Deve ser instalado seguindo as instruções indicadas neste manual.
- O fabricante não se responsabiliza pelos danos que possam surgir de instalações defeituosas ou de utilizações incorrectas.
- Deve ser revisto, mantido e reparado por pessoal com formação e autorizado
- Deve funcionar com peças e substituições de origem.
- Deve ser ligado à rede eléctrica adequada para o modelo do produto comprado. Na placa de especificações eléctricas são fornecidos os dados do equipamento.
- Este aparelho pode ser utilizado por crianças com idade superior a 8 anos e pessoas com capacidades, físicas, sensoriais ou mentais reduzidas ou falta de experiência e conhecimento, se lhes é dada supervisão ou formação apropriada para o uso do aparelho por uma pessoa responsável pela sua segurança. As crianças não devem brincar com o aparelho! A limpeza e manutenção do aparelho devem ser executadas por adultos; é proibida para crianças.
- Este equipamento está concebido para uma secagem das mãos rápida e eficiente. Não se deve tentar secar nenhuma outra parte do corpo.
- Não se deve colocar elementos estranhos sobre nem dentro do produto.
- Não se deve colocar objectos pesados nem exercer força sobre o equipamento.
- Se o produto sofrer algum dano deve ser retirado de funcionamento e dever-se-á chamar a assistência técnica ou o distribuidor autorizado para que seja revisto.
- Apenas pessoal com formação e autorizado deve ter acesso ao interior do produto. O interior do produto está protegido e fechado através de parafusos. Dentro do equipamento não existem partes que devam ser substituídas nem mantidas.



ELIMINAÇÃO

Embalagem: A embalagem protege o equipamento durante o seu transporte e armazenamento. A embalagem é fabricada com materiais recicláveis. Quando a embalagem já não for necessária, elimine-a num local apropriado do sistema de reciclagem da sua comunidade.

Equipamentos Velhos: Este produto tem peças de natureza eléctrica e electrónica,

pele que foi marcado com o símbolo RAEE (WEEE) segundo normas europeias. Recomenda-se que este produto seja eliminado de acordo com as normas vigentes no seu país. Na altura da sua eliminação, estas peças necessitam de ser geridas de forma adequada para evitar possíveis danos no meio ambiente ou para que alguns dos seus materiais sejam reciclados e reaproveitados. Na Europa, os equipamentos inutilizados devem ser entregues nos centros especializados de recolha de resíduos pertencentes à rede da sua comunidade ou contactando o distribuidor do equipamento na sua região ou o organismo especializado do seu governo local.

MANUTENÇÃO

- **Limpeza externa:** Diariamente, use um pano humedecido em água para limpar o pó e resíduos de água da superfície exterior do aparelho. Não use detergentes em químicos, pois podem afectar o revestimento exterior. Nunca mergulhe a máquina em água para a lavar.
- **Depósito da Água:** A água libertada durante a secagem é armazenada num depósito situado na parte inferior do equipamento. O depósito de água deve ser visto e despejado pelo menos uma vez por semana. O secador gera uma sequência de alarme sonoro e visual que avisa quando o depósito está perto do seu nível máximo. Se o depósito não for esvaziado, a água ultrapassará o nível máximo do depósito pingando para o chão. O equipamento continuará a funcionar normalmente apesar destas circunstâncias.
- **Filtros de Ar:** O filtro do ar de cada um dos 2 motores deve ser limpo pelo menos semanalmente para retirar o pó e os pêlos apanhados nos filtros. Recomenda-se consultar as indicações da secção de Manutenção deste manual.

INSTALAÇÃO E FUNCIONAMENTO

Consulte a secção dedicada a Instalação e Funcionamento deste manual.

TABELA DE CARACTERÍSTICAS TÉCNICAS/ELÉCTRICAS

MODELO:	240V	120V
Tensão	220/230/240V~	110/120V~
Frequência	50/60 Hz	50/60 Hz
Potência	1.760 W	1.749 W
Corrente	8.0A @ 230Vac	15.9A @ 120Vac
Isolamento Eléctrico	Clase II	Clase II
Velocidade do Ar	200 Km/h (125 Mph)	200 Km/h (125 Mph)
Tiempo de Secagem	10-15 s	10-15 s
Dimensões	300x195x617 (mm) 11.81x7.67x24.29 (inches)	300x195x617 (mm) 11.81x7.67x24.29 (inches)
Peso	9.55 Kg (21.1 Lb)	9.55 Kg (21.1 Lb)
Protecção	IPX1	IPX1

Este equipamento cumpre os regulamentos reconhecidos de tecnologia e directivas de segurança. Confirmamos a conformidade com as directivas europeias: 2006/95/CE e 2004/108/CE. Outras certificações: UL 507 e C22.2 No.113-M1984.

Reservamo-nos o direito de realizar modificações sem aviso prévio.

! ACHTUNG: HANDBÜCHER

Dieses Produkt wurde entwickelt, um auf sichere und zuverlässige Weise viele Jahre lang zu funktionieren. Da es sich um ein elektrisches Gerät handelt, müssen sein Handbuch und die mitgelieferten Informationen sorgfältig durchgelesen werden. Bitte verwahren Sie die Handbücher für zukünftige Einsichtnahmen sorgfältig auf. Wenn Sie das Produkt an einen Dritten abtreten, geben Sie Diesem bitte auch die Handbücher und Informationen des Geräts.

!! ACHTUNG: ELEKTRISCHER ANCHLUSS:

- Das Gerät muss an einen separaten und nur für dieses Gerät gelegten Stromkreis angeschlossen werden. Der Stromkreis muss über einen magneto-thermischen Schutzschalter abgesichert werden, der auf den Stromverbrauch des Geräts ausgelegt ist:
Modell 240V: Magneto-thermischer Schutzschalter: 16A
Modell 120V: Magneto-thermischer Schutzschalter: 20A
- Das Anschlusskabel muss ebenfalls für die in diesem Handbuch angegebene Stromstärke ausgelegt sein.
- Externe elektrische Schaltungen brechen müssen in Übereinstimmung mit den örtlichen Vorschriften der Installation verwendet werden. Das Gerät muss einen Mindestabstand von 3 mm zwischen den Kontakten in allen Polen, für die Trennung.
- Minimale Abschnitt feste Verdrahtung muss von 1,0 mm betragen.

SICHERHEIT UND ANWENDUNG

- Dieses Gerät ist auf den Einsatz in Innenräumen, die vor Wasser, Sonne und extremen Temperaturen geschützt sind, ausgelegt. Es darf nicht im Freien oder in der Nähe von Feuchtigkeits- oder Hitzequellen eingesetzt werden.
- Das Gerät muss in einem Mindestabstand von 40 cm zu Wasserquellen wie beispielsweise Waschbecken, WC's, Duschen, etc., installiert werden.
- Es muss in Übereinstimmung mit den in diesem Handbuch enthaltenen Anweisungen, sowie den vor Ort gültigen Vorschriften installiert werden.
- Der Hersteller übernimmt keine Haftung für Schäden, die durch fehlerhafte Installationen oder unsachgemäße Nutzung auftreten könnten.
- Das Gerät darf nur von geschultem und autorisiertem Personal überprüft, gewartet und repariert werden.
- Es dürfen nur Originalbauteile für den Ersatz bei Reparaturen verwendet werden.
- Der Anschluss ist an eine Spannungsversorgung gemäß den auf dem Typenschild des Gerätes angegebenen Daten vorzunehmen.
- Dieses Gerät kann von Kindern ab 8 Jahren und von Menschen mit reduzierten Fähigkeiten (physische, sensorische und geistige) oder Mangel an Erfahrung und Wissen eingesetzt werden, wenn sie Betreuung und Schulung über die Verwendung des Gerätes durch eine für dessen Sicherheit verantwortliche Person haben. Kinder sollten nicht mit dem Gerät spielen! Reinigung und Wartung des Gerätes von Erwachsenen durchgeführt werden sollte, ist es für Kinder verboten.
- Dieses Gerät wurde für eine schnelle und effiziente Trocknung der Hände entworfen. Es darf nicht zum Trocknen anderer Körperteile eingesetzt werden.
- Es dürfen keine Fremdkörper auf oder in das Gerät gelegt werden.
- Es dürfen weder schwere Teile auf das Gerät gelegt, noch jedwede Art von Gewalt auf das Gerät ausgeübt werden.
 - Wenn das Gerät beschädigt ist, muss es außer Betrieb genommen und der technische Dienst oder der autorisierte Vertriebshändler zu seiner Überprüfung angerufen werden.
 - Der Zugang zum Innenbereich des Gerätes ist nur autorisiertem Fachpersonal gestattet. Dieser Innenbereich ist gesichert und mit Schrauben verschlossen. Im Innenbereich des Geräts sind keine Teile auszutauschen oder zu warten.



ENTSORGUNG

Verpackung: Die Verpackung schützt das Gerät während seines Transports und der Lagerung. Die Verpackung besteht aus wieder verwertbarem Material. Wenn die Verpackung nicht mehr gebraucht wird, entsorgen Sie diese bitte über die von ihrer Gemeinschaft vorgesehene Entsorgungs- und Recyclingstelle.

Altgeräte: Dieses Produkt enthält elektrische und elektronische Teile und wurde mit dem Symbol WEEE gekennzeichnet. Bitte entsorgen Sie dieses Produkt in Übereinstimmung mit den geltenden gesetzlichen Regelungen ihres Landes. Die Entsorgung bzw. Wiederverwertung von Geräten hat umweltgerecht zu erfolgen. In Europa müssen unbrauchbare Geräte bei besonderen Wertstoffsammelstellen abgegeben werden, die dem Abfallentsorgungsnetz ihrer Gemeinschaft angehören. Für weitergehende Informationen setzen Sie sich bitte mit dem Vertriebshändler des Geräts oder mit der zuständigen Lokalbehörde in Verbindung.

WARTUNG

- **Äußere Reinigung:** Benutzen Sie täglich einen sanften mit Wasser angefeuchteten Lappen, um den Staub und die Wasserflecken von der Oberfläche des Geräts zu entfernen. Verwenden Sie weder Reinigungsmittel noch chemische Stoffe, die die Oberfläche des Geräts beschädigen könnten. Tauchen Sie das Gerät nie in Wasser, um es zu säubern.
- **Wasserspeicher:** Das während der Trocknung abgegebene Wasser wird in einem Behälter an der Unterseite des Gerätes aufgefangen. Dieser Speicher muss mindestens einmal in der Woche geleert werden. Der Trockner erzeugt ein optisches und akustisches Alarmsignal, wenn der Wasserspeicher kurz davor ist das maximale Wasservolumen zu erreichen. Wenn der Speicher nicht geleert wird, läuft das Wasser über und tropft auf den Boden. Das Gerät läuft auch unter diesen Umständen normal weiter.
- **Luftfilter:** Zusammen im Gehäuse des Wasserspeichers an der Unterseite des Gerätes, befinden sich zwei Luftfilter (einer für jeden Motor). Diese Filter müssen mindestens einmal pro Woche überprüft und von Schmutz und Staubfusseln befreit werden. Sehen Sie hierzu den Wartungsteil dieses Handbuchs ein, bevor irgendeine Wartungsarbeit an dem Gerät vorgenommen wird.

INSTALLATION UND FUNKTIONSWEISE

Lesen Sie hierzu den Teil dieses Handbuchs, der sich mit der Installation und der Funktionsweise des Geräts beschäftigt.

TECHNISCHE DATEN

MODELL:	240V	120V
Spannung	220/230/240V~	110/120V~
Frequenz	50/60 Hz	50/60 Hz
Leistung	1.760 W	1.749 W
Strom	8.0A @ 230Vac	15.9A @ 120Vac
Elektroisolierung	Klasse II	Klasse II
Luftgeschwindigkeit	200 Km/h (125 Mph)	200 Km/h (125 Mph)
Zeit der Trocknung	10-15 s	10-15 s
Abmessungen	300x195x617 (mm) 11.81x7.67x24.29 (inches)	300x195x617 (mm) 11.81x7.67x24.29 (inches)
Gewicht	9.55 Kg (21.1 Lb)	9.55 Kg (21.1 Lb)
Schutzvorrichtung	IPX1	IPX1

Dieses Gerät erfüllt die geltenden Bestimmungen und Sicherheitsvorschriften. Wir bestätigen die Übereinstimmung mit den europäischen Richtlinien: 2006/95/CE und 2004/108/CE. Andere Bescheinigungen: UL 507 und C22.2 No.113-M1984.

Wir halten uns das Recht vor ohne vorherige Mitteilung Änderungen vorzunehmen.

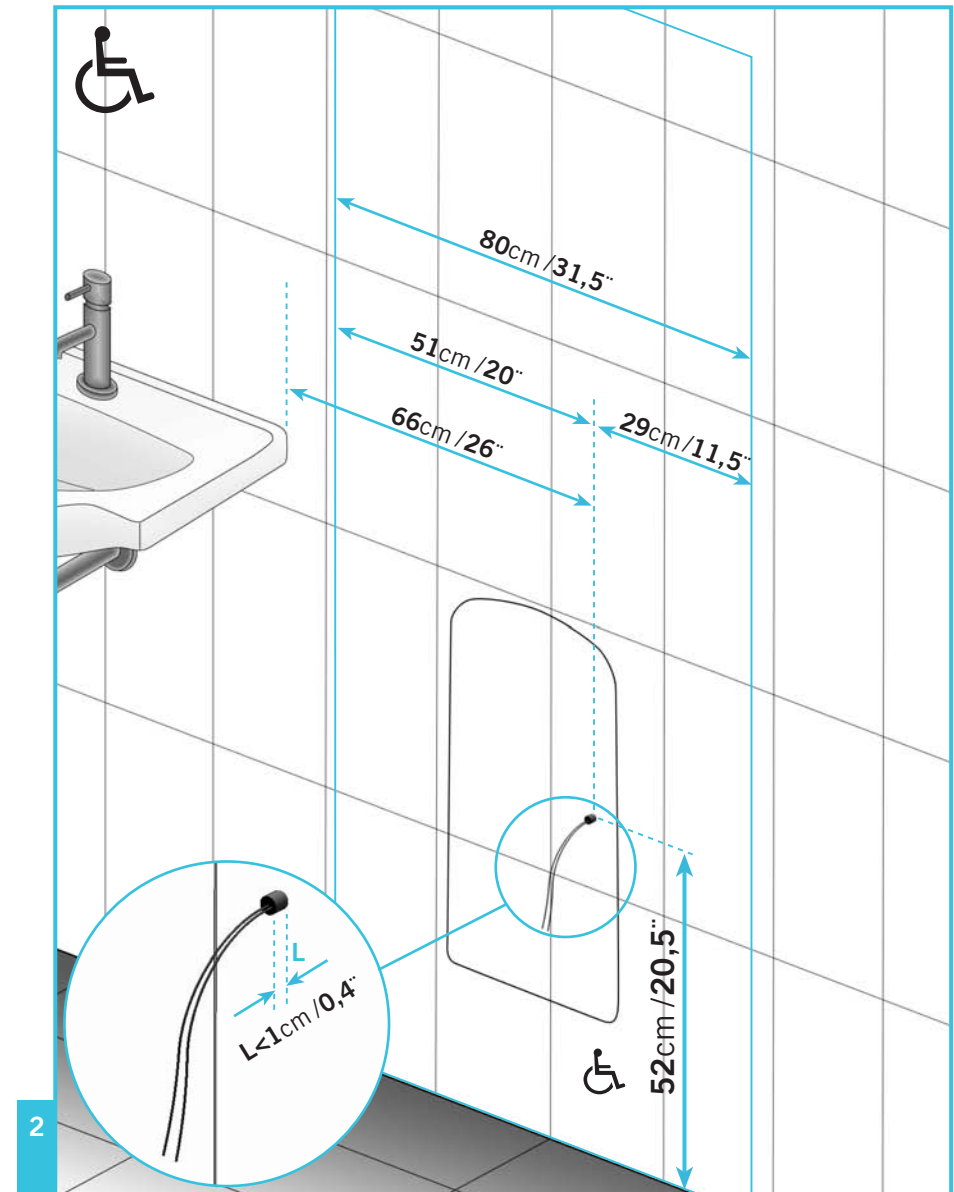
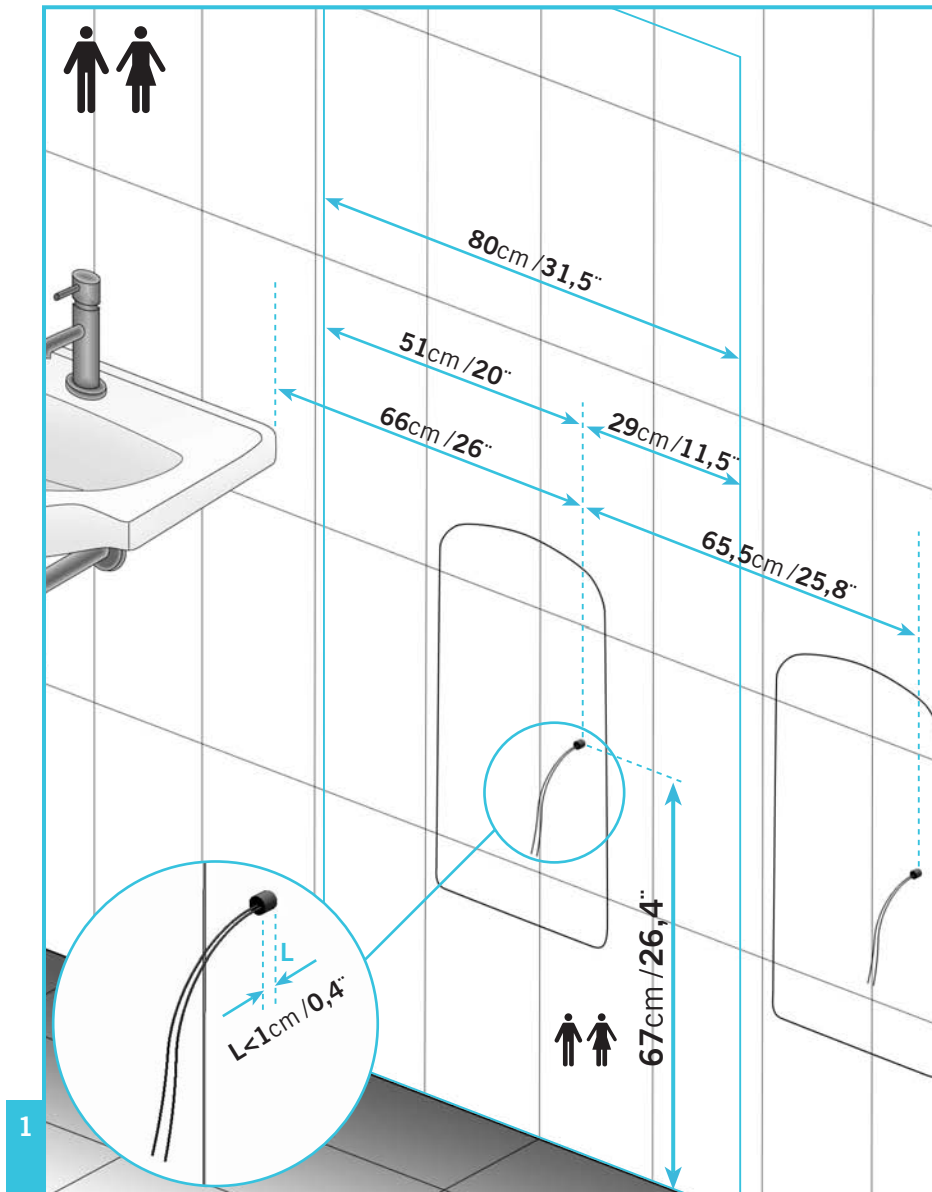

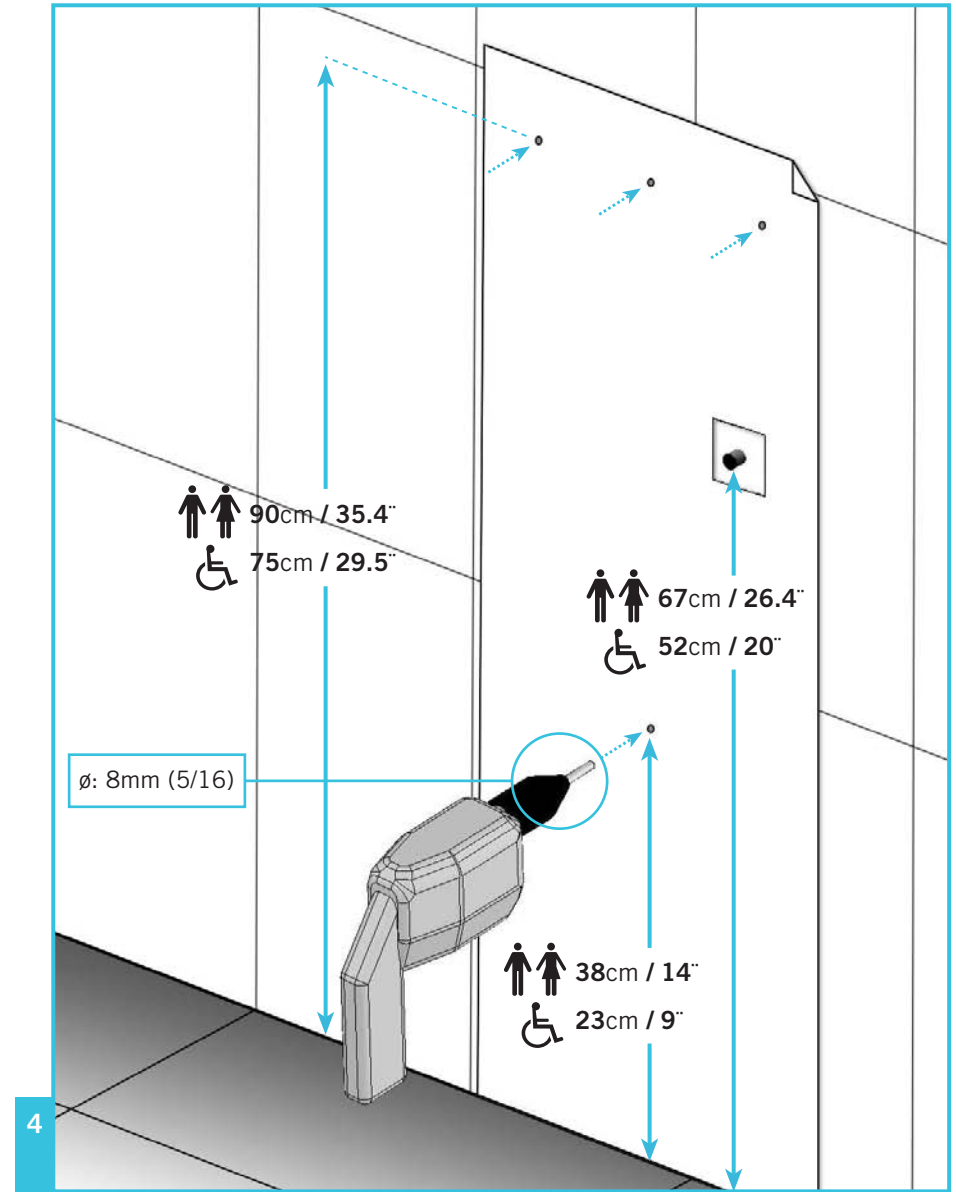
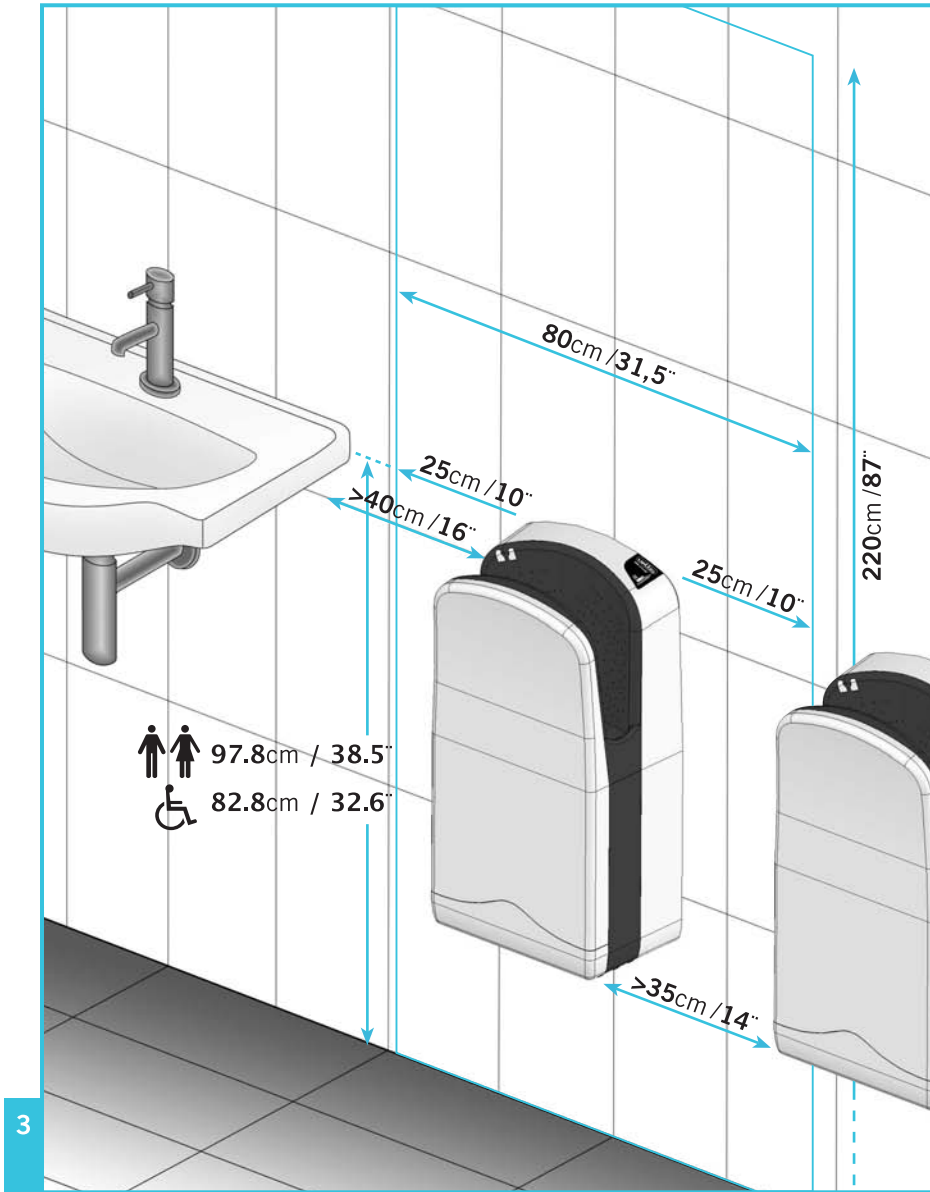

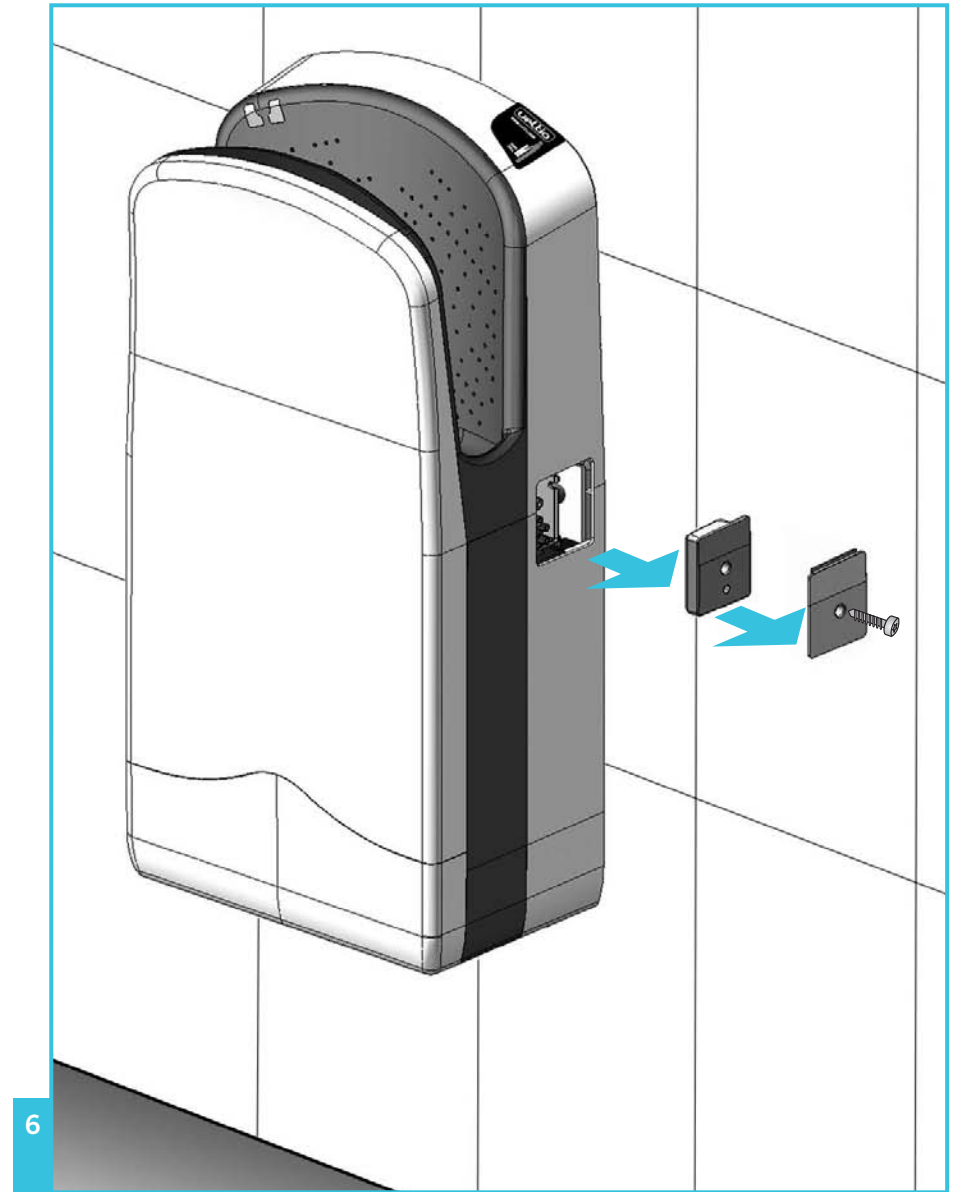
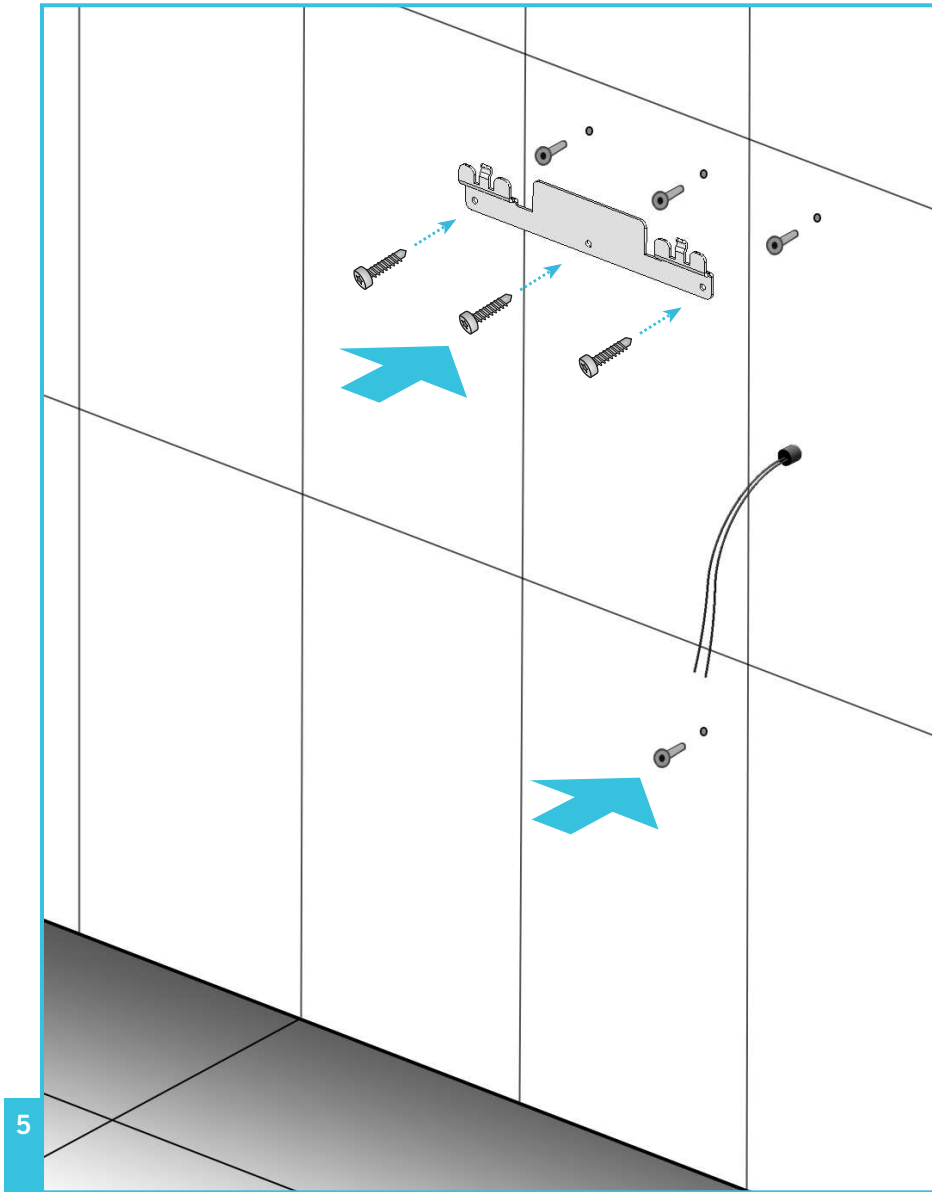

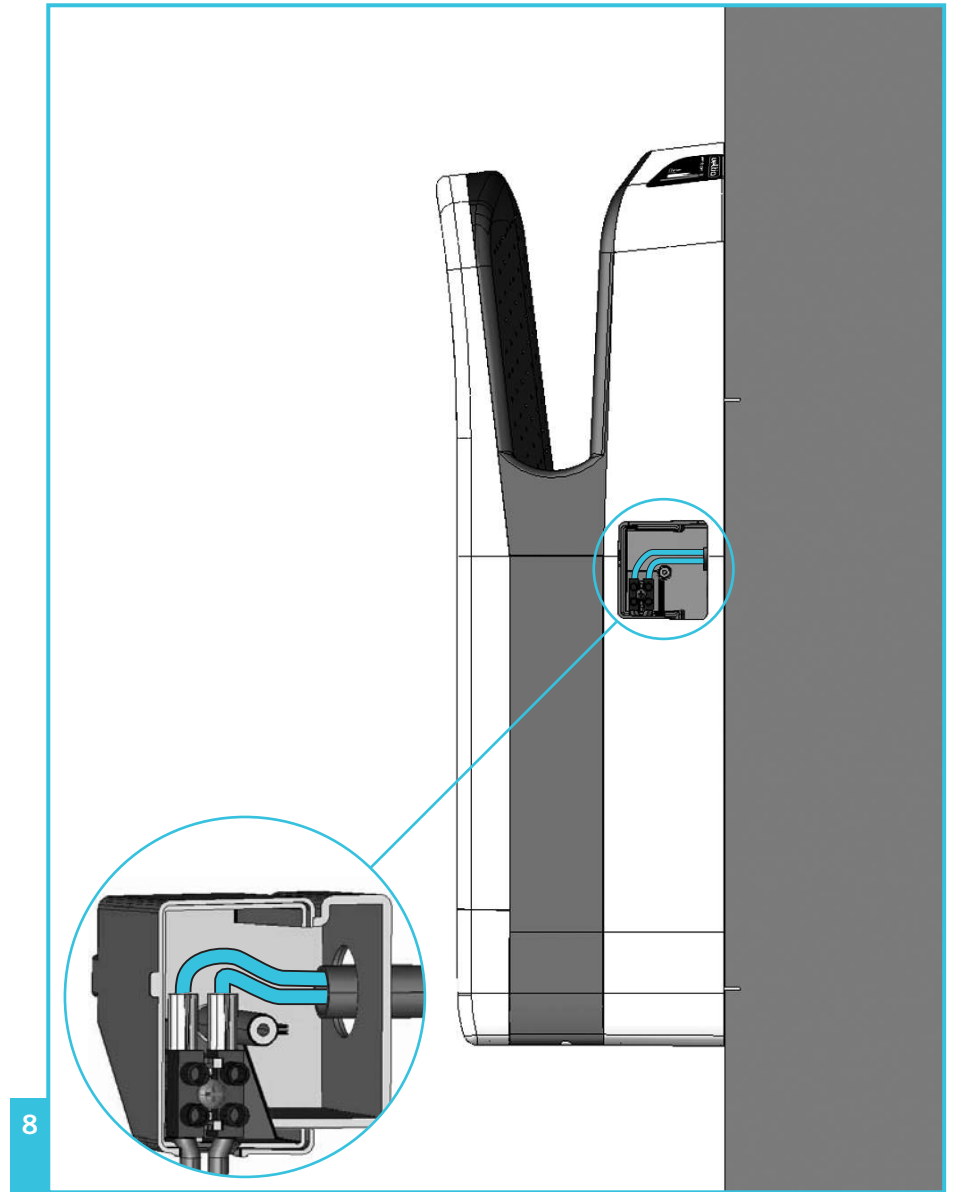
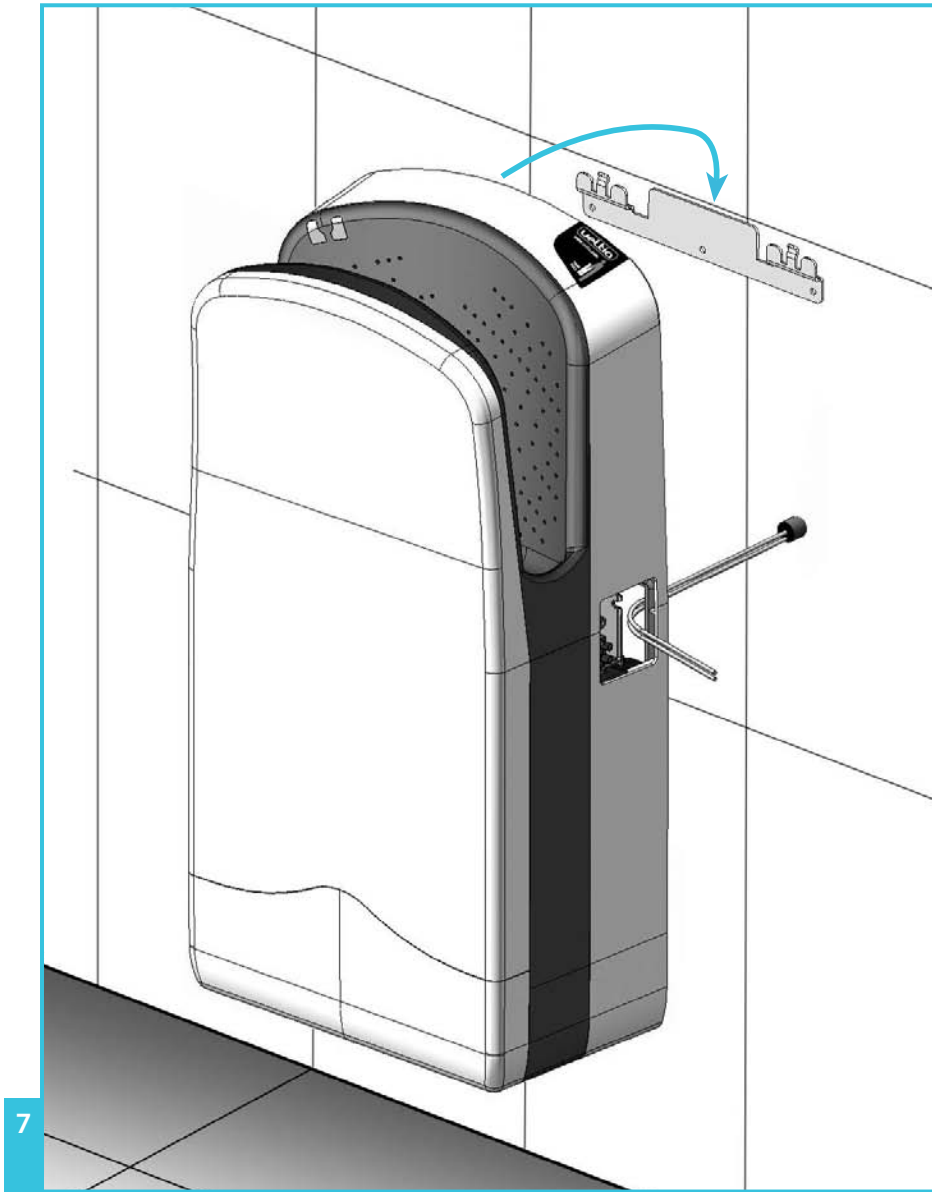

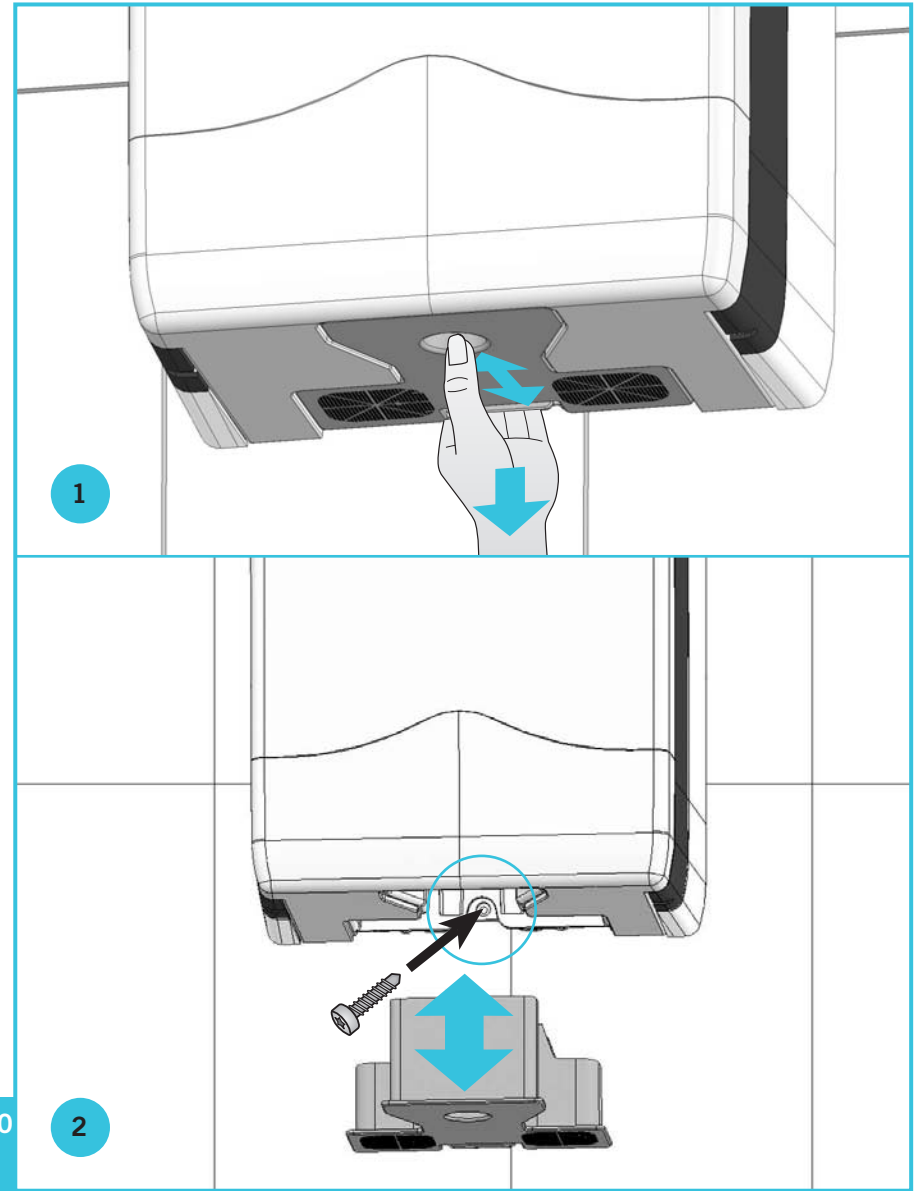
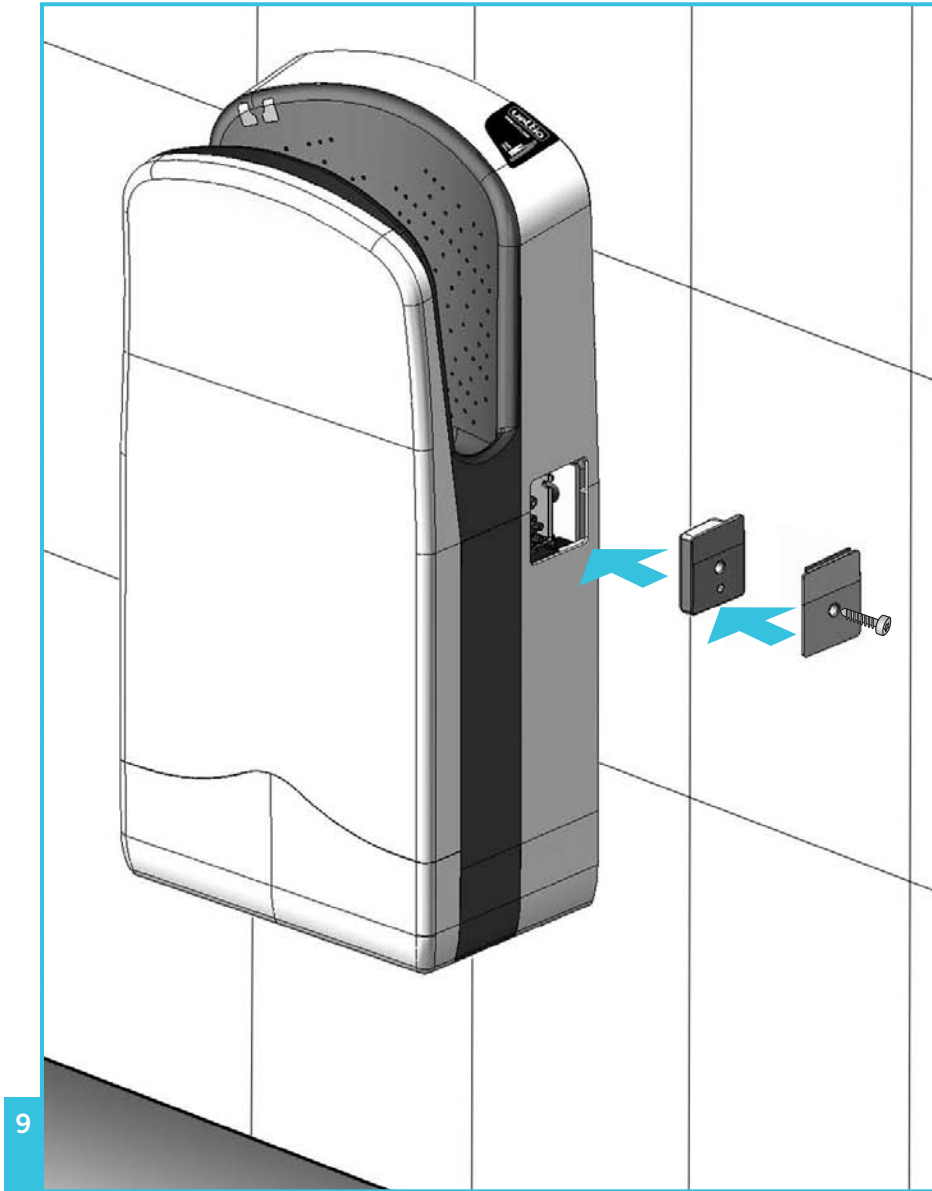

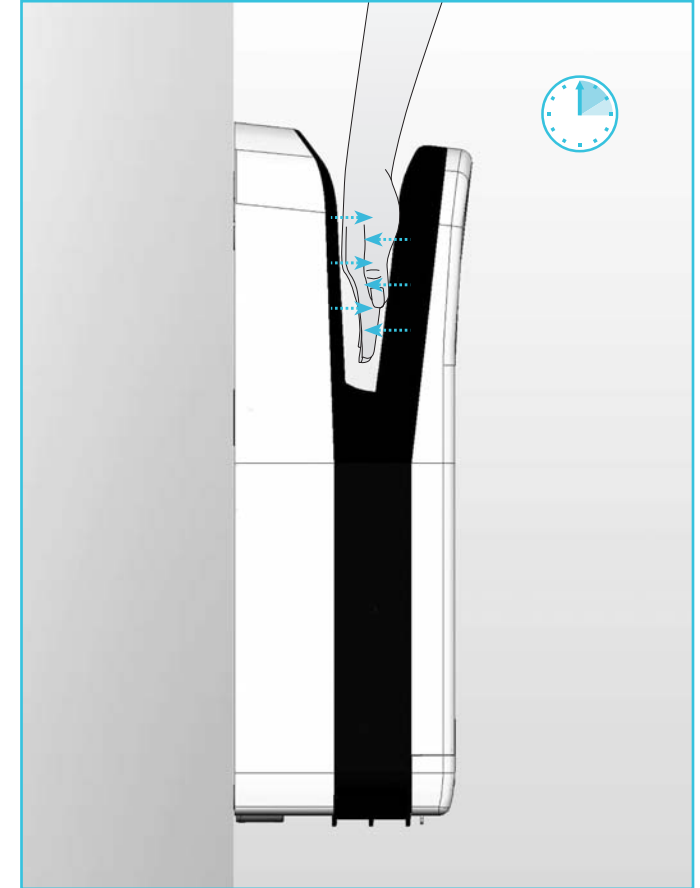
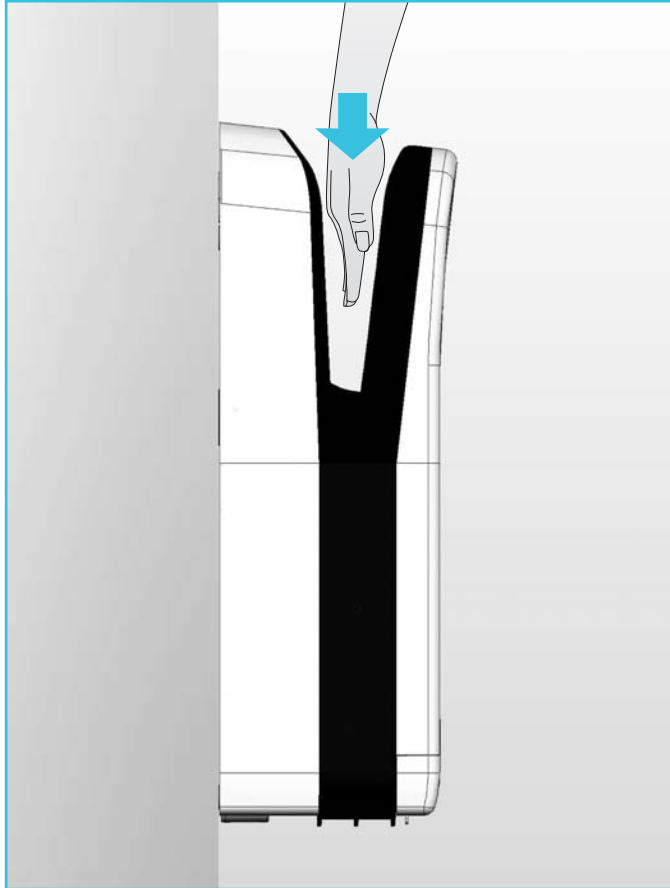

1	EN	Put your hands inside the hand dryer top slot as shown in the figure and the unit will start working 1 second after your hands are detected.
	ES	Coloque las manos dentro de la recámara de secado como muestra la figura. El secador se pondrá en marcha automáticamente 1 segundo después de que detecte las manos dentro de la unidad.
	FR	Mettez les mains à l'intérieur de l'ouverture supérieure du sèche-mains comme il est indiqué dans le dessin ; l'unité commencera à fonctionner 1 seconde après que les mains sont détectées par l'appareil.
	PT	Coloque as mãos dentro da câmara de secagem como mostra a figura. O secador começará a funcionar automaticamente 1 segundo após ter detectado as mãos dentro da unidade.
	DE	Halten Sie die Hände, wie auf der Abbildung gezeigt, in die Trocknungskammer. Der Trockner wird, 1 Sekunde nachdem er die Hände in dem Gerät wahrgenommen hat, automatisch in Betrieb gesetzt.

2	EN	Keep your hands into the unit until they are dry. Average drying time must be between 10 and 15 seconds.
	ES	Mantenga las manos dentro de la recámara hasta que las sienta secas. Para la mayoría de las manos el tiempo promedio de secado es de 10 a 15 segundos.
	FR	Gardez les mains à l'intérieur de l'unité jusqu'à ce qu'elles sèchent. La durée moyenne de séchage doit être comprise entre 10 et 15 secondes.
	PT	Mantenha as mãos dentro da câmara até sentir que estão secas. Para a maior parte das mãos o tempo médio de secagem é de 10-15 segundos.
	DE	Halten Sie ihre Hände so lange in der Trockenkammer, bis Sie spüren, dass sie trocken sind. Für die meisten Hände liegt die durchschnittliche Trocknungszeit bei 10 bis 15 Sekunden.

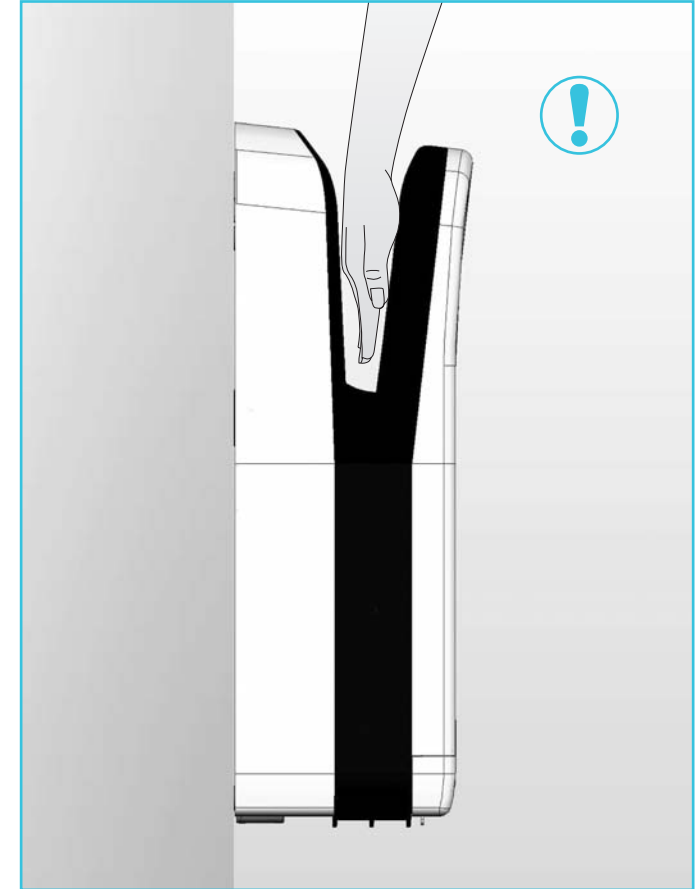
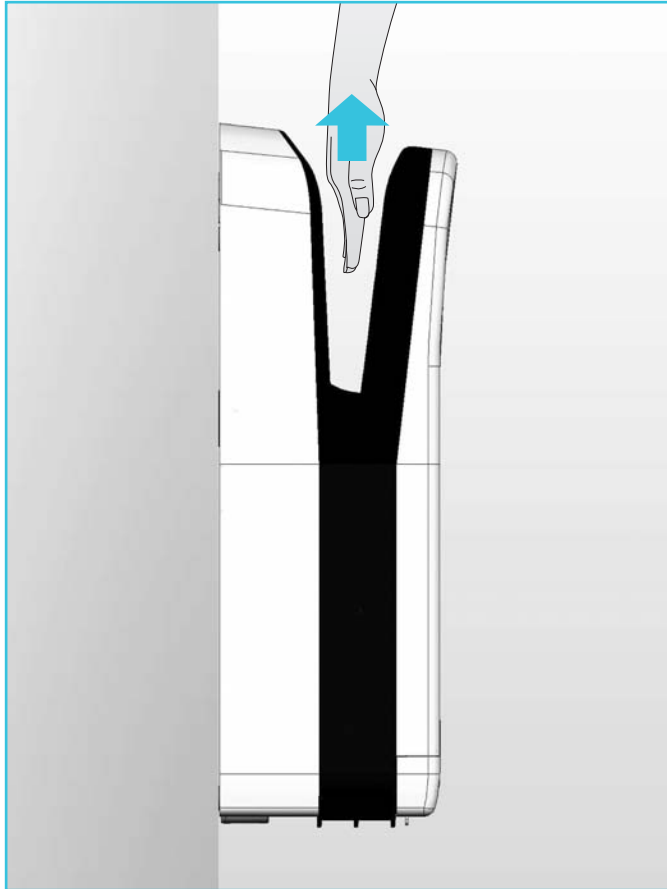

3	EN	Take your hands out and the dryer will stop and stay ready for next operation.
	ES	Retíre las manos y el secador se detendrá y quedará a la espera del próximo usuario.
	FR	Retirez les mains et le sèche-mains va s'arrêter puis se préparer pour la prochaine opération.
	PT	Retire as mãos e o secador parará, ficando à espera do utilizador seguinte.
	DE	Wenn Sie die Hände vom Trockner entfernen, unterbricht dieser den Trocknungsvorgang und wartet auf den nächsten Benutzer.

	EN	If you keep your hands inside the unit over 25 seconds, it will turn off for security and remain off until you remove your hands of the dryer.
	ES	Si las manos se mantienen dentro por un tiempo superior a 25 segundos, el secador se apagará por seguridad. Si esto sucede retire las manos para que el secador vuelva a su condición normal de espera.
	FR	Si vous gardez les mains à l'intérieur de l'unité plus de 25 secondes, elle s'éteindra pour des raisons de sécurité et restera éteinte jusqu' à ce que vous retiriez vos mains du sèche-mains.
	PT	Se as mãos ficarem dentro durante um período superior a 25 segundos, o secador desligar-se-á para sua segurança. Se isto acontecer, retire as mãos para que o secador volte ao seu estado normal de espera.
	DE	Wenn die Hände länger als 25 Sekunden in dem Trockner verbleiben, schaltet sich dieser aus Sicherheitsgründen automatisch ab. Sollte dies geschehen, nehmen Sie die Hände aus dem Trockner, damit dieser sich wieder in den normalen Wartezustand versetzen kann.

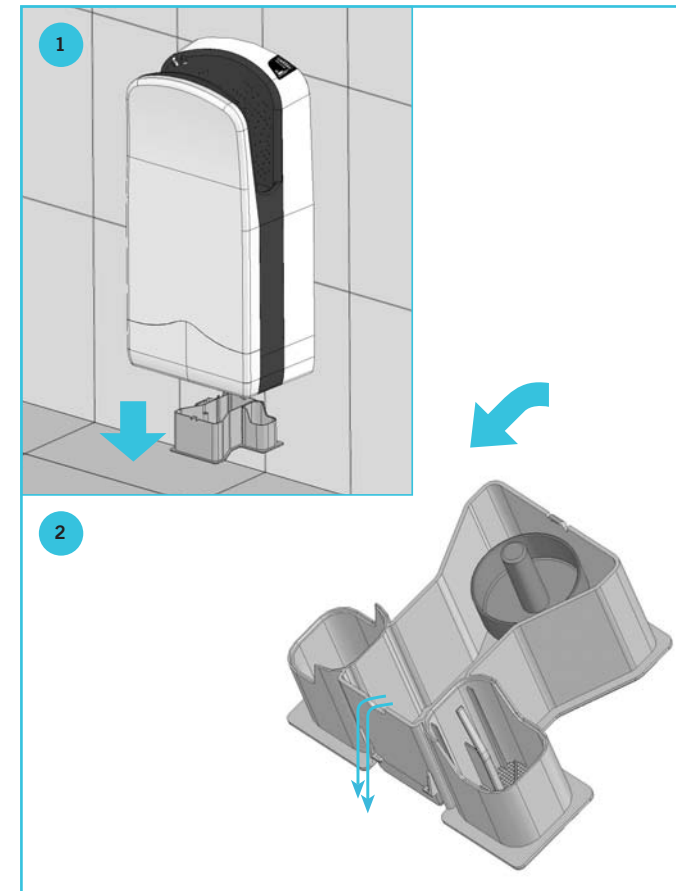

1	EN	When water tank level is at top a red light alarm is activated as well as a warning beep.
	ES	Cuando el agua alcanza el nivel máximo en el depósito, el equipo produce una alarma visual en el panel frontal (luz roja) y una alarma sonora intermitente.
	FR	Lorsque le réservoir d'eau est plein, une alarme visuelle (lumière rouge) est activée ainsi qu'un bip sonore avertisseur.
	PT	Quando a água atingir o nível máximo no depósito, o equipamento emite um alarme visual no painel frontal (luz vermelha) e um alarme sonoro intermitente.
	DE	Wenn das Wasser das maximale Niveau im Wasserspeicher erreicht hat, erzeugt das Gerät einen optischen Alarm an der Geräteoberseite (rotes Licht) sowie ein akustisches Warnsignal.

2	EN	When high level of water alarm is ON, water tank must be pulled off the unit. Once the water tank has been emptied, it must be set back in its place. It must be revised and emptied at least once per week too.
	ES	Cuando la alarma de alto nivel de agua está activa, debe sacarse el depósito del equipo. Una vez vaciada el agua, debe insertarse de nuevo en su sitio. El depósito debe ser revisado y vaciado por lo menos una vez por semana.
	FR	Lorsque l'alarme est activée, le réservoir d'eau doit être retiré de l'unité. Une fois le réservoir d'eau vidé, il doit être remis à sa place. Le bac d'eau doit être révisé et être vidé au moins une fois par semaine.
	PT	Quando o alarme de nível elevado da água está activo, deve-se retirar o depósito do equipamento. Uma vez esvaziada a água, deverá ser novamente inserido no respectivo local. O depósito de água deve ser visto e despejado pelo menos uma vez por semana.
	DE	Wenn der Alarm für hohes Wasserniveau ausgelöst wird, muss der Wasserspeicher des Geräts entnommen, entleert und danach wieder eingesetzt werden. Der Wasserspeicher muss mindestens einmal pro Woche überprüft und geleert werden.

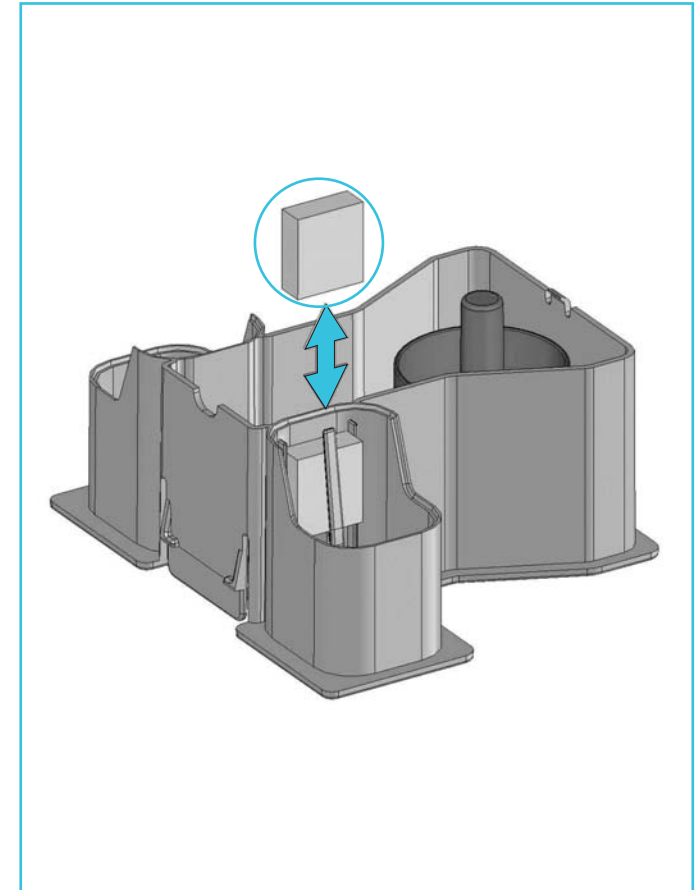
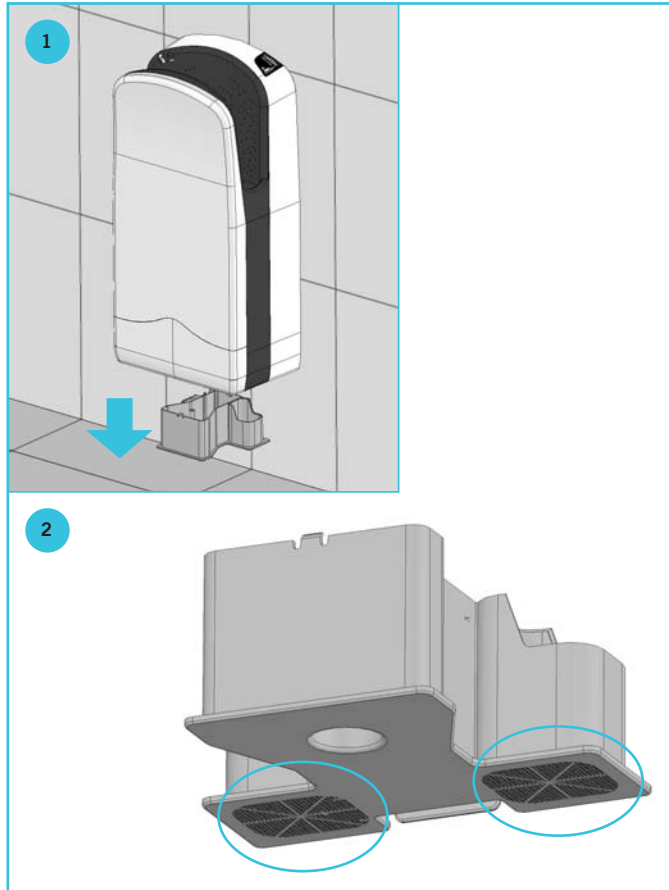

3	EN	Motors dust filters must be checked once per week to determine if they need to be cleaned. To take filters off the unit pull off the water tank and wash them using water.
	ES	Los filtros de aire de los motores deberían ser revisados como mínimo una vez por semana para determinar si necesitan limpieza. Para tener acceso a los filtros saque el depósito de agua y lávelos con agua.
	FR	Les filtres d'air des moteurs doivent être révisés une fois par semaine au cas où ils devraient être nettoyés. Pour enlever les filtres de l'unité, retirez le réservoir d'eau et nettoyez-les avec de l'eau.
	PT	Os filtro de ar dos motores devem ser vistos pelo menos semanalmente, para verificar se necessitam de ser limpos. Para aceder aos filtros, retire o depósito de água e se necessário, lave-os com água.
	DE	Die Luftfilter der Motoren sollten mindestens einmal pro Woche überprüft werden, um festzustellen, ob sie gesäubert werden müssen. Für einen Zugang zu den Filtern entfernen Sie den Wasserspeicher und waschen Sie die Filter mit Wasser ab.

4	EN	Zero Smell replacement
	ES	Reemplazo del Zero Smell
	FR	Remplacement de Zero Smell
	PT	Recolocação do Zero Smell
	DE	Austausch des Zero Smell

**E****WARRANTY**

GARANTÍA

GARANTIE

GARANTIA

GARANTIE

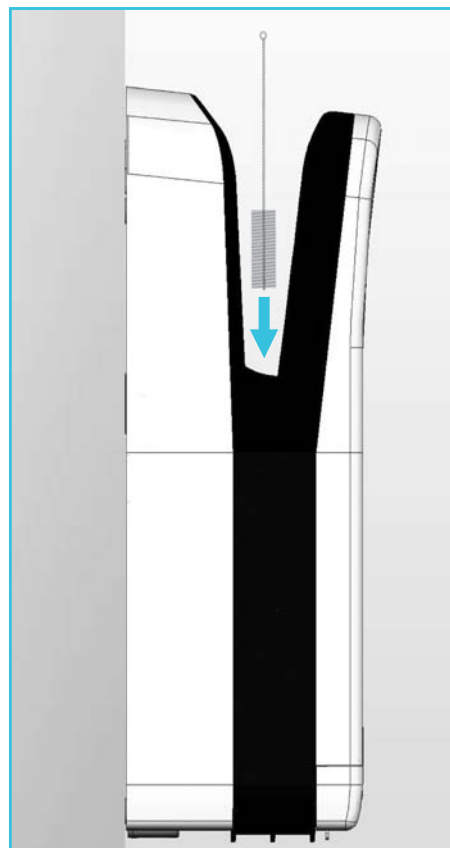

5	EN	A cleaning brush is provided with this unit of Veltia hand dryer in order to prevent or solve blockage problems produced by dirt.
	ES	Esta unidad se suministra con un cepillo limpiador para prevenir o solucionar problemas de obstrucciones producidas por suciedad.
	FR	Cette unité est fournie avec brosse nettoyante pour prévenir et résoudre problèmes d'obstructions produites par la saleté.
	PT	Este produto é fornecido com escova de limpeza, para prevenir e/ou solucionar problemas de obstruções produzidas por sujidade.
	DE	Bitte verwenden Sie die mitgelieferte Bürste zur Reinigung des Wasserablaufes um eine Verstopfung zu vermeiden oder zu beheben.

EN**LIMITED WARRANTY**

This product is guaranteed for 5 years after purchase date by the end user to be free from defects in material and workmanship.

For an eventual warranty claim please contact your local supplier or send us an e-mail to sales@veltia.com.

TERMS OF WARRANTY:

- 1) In case of a Warranty claim the defective product shall be either repaired or replaced at the manufacturer's choice
- 2) Warranty Claims are possible only with the Warranty Card appropriately filled or with the purchase document where purchase date, model name and serial number must be indicated.
- 3) Warranty does not cover product failures caused by: Improper or inadequate installation or maintenance, misuse, accidents, fire or floods. In these cases warranty will be considered void.
- 4) Warranty terms and conditions can not be modified or extended by third parties.
- 5) This warranty statement concedes the end user concrete legal rights. Local law may also grant additional rights to the end user according to the country where the product was purchased.

WARRANTY CARD

PRODUCT MODEL: PRODUCT SERIAL NUMBER:

DISTRIBUTOR NAME AND STAMP:

PURCHASE DATE:

END USER NAME AND ADDRESS:

*Fill this card at purchase moment

ES**GARANTÍA LIMITADA**

Este equipo está garantizado por 5 años desde el momento de su compra contra defectos de materiales o fabricación. En el eventual caso de requerirse servicio en garantía, debe contactarse al representante o distribuidor VELTIA en su región. En caso de dificultad puede contactar directamente al fabricante en sales@veltia.com.

CONDICIONES DE GARANTÍA:

- 1) Esta garantía se limita a reparar o a su criterio reemplazar cualquier equipo o parte defectuosa por una de similares características.
- 2) La garantía es válida solo si se suministra la tarjeta de garantía debidamente cumplimentada o en su defecto el original del documento de compra donde se debe indicar la fecha de compra, el modelo del equipo y el número de serie.
- 3) No se podrá hacer ninguna reclamación en garantía si el daño ha sido producido por una mala instalación, un uso indebido o una apertura no autorizada del equipo. La garantía tampoco cubre daños ocasionados por malos tratos, accidentes, fuego e inundaciones.
- 4) Los términos y condiciones de esta garantía no podrán ser modificados o extendidos por terceras partes.
- 5) Esta declaración de Garantía otorga al cliente ciertos derechos legales concretos. El cliente también puede tener derechos adicionales otorgados por la legislación vigente del país donde se produzca la compra del equipo.

TARJETA GARANTÍA

MODELO DEL PRODUCTO: NUMERO DE SERIE DEL PRODUCTO:

NOMBRE DEL DISTRIBUIDOR Y SELLO:

FECHA DE COMPRA:

NOMBRE Y DIRECCIÓN DEL USUARIO:

*Estos datos deben cumplimentarse al momento de la compra



FR

GARANTIE LIMITÉE

Ce produit jouit d'une garantie de 5 ans après la date de son acquisition par le consommateur assurant qu'il ne comporte aucun défaut ni dans ses composants ni dans son mode de fabrication. Pour les réclamations de garantie, veuillez contacter le fournisseur local ou nous envoyez un mail au sales@veltia.com.

TERMES DE GARANTIE:

- 1) Dans le cas d'une réclamation de garantie, le produit défectueux sera ou réparé ou remplacé, selon l'anomalie en question .
- 2) Les réclamations de garantie ne peuvent être effectuées que par la Carte de Garantie dûment remplie ou par le document d'acquisition dans lequel la date d'acquisition, le nom du modèle et le numéro de série doivent être indiqués.
- 3) La garantie ne couvre pas les pannes dues aux incidents suivants: mauvaise installation, mauvais usage, accidents, incendies ou inondations. Dans de tels cas, la garantie sera jugée nulle et non avenue.
- 4) Les termes et conditions de la garantie ne peuvent être modifiés ou transférés aux tiers.
- 5) Le texte de cette garantie accorde au consommateur des droits matériels. Les lois locales peuvent également accorder des droits supplémentaires au consommateur selon le pays dans lequel le produit a été acquis.

CARTE DE GARANTIE

MODELE DU PRODUIT: NUMERO DE SERIE DU PRODUIT:

NOM ET CACHET DU DISTRIBUTEUR:

DATE D'ACQUISITION:

NOM ET ADRESSE DU CONSOMMATEUR:

*Remplir cette carte au moment de l'acquisition

DE

GARANTIE

Dieses Gerät hat eine Garantie gegen Fehler des Materials oder der Herstellung von 5 Jahren ab Zeitpunkt des Erwerbs. Falls es zu Garantieansprüchen kommen sollte, kontaktieren Sie unseren Vertriebspartner oder schreiben an sales@veltia.com.

GARANTIE-BEDINGUNGEN:

- 1) Diese Garantie beschränkt sich auf die Reparatur oder Austausch eines defekten Gerätes oder Teils durch eines mit gleichwertigen Eigenschaften.
- 2) Die Garantie ist nur gültig gegen Vorlage des Garantiebelegs oder der originalen Rechnungen, mit Angaben des Kaufdatums, Modell des Geräts und der Seriennummer.
- 3) Es kann keine Garantie in Anspruch genommen werden, wenn der Defekt aufgrund mangelnder Installation, einer unsachgemässen Handhabung oder einer nichtautorisierten Öffnung des Gerätes, verursacht wurde.
- 4) Die Bedingungen dieser Garantie können nicht durch Dritte erweitert oder modifiziert werden.
- 5) Diese Garantieerklärung bewilligt dem Kunden bestimmte Rechte. Dem Kunden können ausserdem durch jeweilige Gesetzgebungen im Land zusätzliche Rechte zugeschrieben werden.

GARANTIEBELEG

PRODUKTMODELL: SERIENNUMMER:

NAME UND ZEICHEN DES HÄNDLERS:

DATUM KAUF:

NAME UND ADRESSE DES BENUTZERS:

*Diese Daten sollten im Moment des Erwerbs feststehen

PT

GARANTIA LIMITADA

Este equipamento tem garantia de 5 anos a partir da data de compra contra defeitos de materiais ou de fabrico. Na eventualidade de ser necessária assistência durante o período da garantia, deverá entrar em contacto com o seu fornecedor ou contactar directamente por correio electrónico através do endereço sales@veltia.com.

CONDIÇÕES DA GARANTIA:

- 1) Esta garantia limita-se à reparação ou, a seu critério, à substituição de qualquer equipamento ou peça defeituosa por uma de características idênticas.
- 2) A garantia só é válida se se devolver o cupão de garantia devidamente preenchido ou em sua vez o original do comprovativo de compra onde se deve indicar a data de compra, o modelo do equipamento e o número de série.
- 3) Não se poderá fazer quaisquer reclamações ao abrigo da garantia se o dano tiver sido causado por uma má instalação, uma utilização indevida ou pela abertura não autorizada do equipamento. A garantia também não cobre danos causados por maus tratos, acidentes, incêndio e inundações.
- 4) Os termos e as condições desta garantia não poderão ser modificados ou alargados por terceiros.
- 5) Esta declaração de Garantia outorga ao cliente determinados direitos legais concretos. O cliente também pode ter direitos adicionais outorgados pela legislação vigente do país onde se realiza a compra do equipamento.

CUPÃO DE GARANTIA

MODELO DO PRODUTO: NÚMERO DE SÉRIE DO PRODUTO:

NOME DO DISTRIBUIDOR E CARIMBO:

DATA DE COMPRA:

NOME E ENDEREÇO DO UTILIZADOR:

*Estes dados devem ser preenchidos no momento da compra

□ www.veltia.com



VELTEK

■ **VELTEK SYSTEMS, S.L.**

Office

Pare Rodés, 26, 3ª planta,
Torre A, 1º, 7ª
08208 Sabadell (Spain)

Telf. + 34 93 714 44 77
Fax + 34 93 714 24 09
Email: sales@veltia.com

Factory

Polígono Industrial Ametllers
Parcela nº3
25280 Solsona (SPAIN)

Telf. + 34 973 48 19 00
Fax + 34 973 48 40 35